

# bruksanvisning



**KYLFRYS KF 4385N**

**Cylinda**  
år efter år



# Innehållsförteckning

<b>INNAN DU ANVÄNDER APPARATEN .....</b>	<b>5</b>
Allmänna varningar .....	5
Säkerhetsvarningar .....	8
Inställning och användning av ditt kylskåp .....	9
Innan du använder ditt kylskåp .....	10
Information om No-Frost teknologin .....	10
<b>DELARNA I KYLSKÅPET OCH FACKEN .....</b>	<b>11</b>
<b>OLIKA FUNKTIONER OCH MÖJLIGHETER .....</b>	<b>13</b>
Visning och kontrollpanel .....	13
Användning av ditt kylskåp .....	14
Superfrysningsläge .....	14
Superkylningsläge .....	14
Ekonomiläge .....	15
Semesterläge .....	16
Drick kallt läge .....	17
Skärmläckarläge .....	17
Barnlås funktion .....	18
Frysens temperaturinställningar .....	19
Kylens temperaturinställningar .....	19
Varningar om temperaturinställningar .....	21
Interiör .....	22
Fryslåda .....	22
Kylzon .....	22
Fuktreglering grösakslåda .....	23
Justerbar dörrhylla .....	23
Justerbar glashylla .....	24
<b>RENGÖRING OCH UNDERHÅLL .....</b>	<b>25</b>
Avfrostning .....	26
<b>PLACERA MATEN I KYLEN .....</b>	<b>27</b>
Kylfack .....	27
Frysdelen .....	28

<b>TRANSPORT OCH FLYTTNING.....</b>	<b>33</b>
<b>INNAN DU KALLAR PÅ SERVICE.....</b>	<b>34</b>
<b>TIPS FÖR ATT SPARA ENERGI.....</b>	<b>38</b>
<b>OMPOSITIONERING AV DÖRREN .....</b>	<b>39</b>

## Allmänna varningar

**VARNING:** Håll ventilationsöppningarna, i apparatens hölje eller dess inbyggda struktur, fria från hinder.

**VARNING:** Använd inte mekaniska verktyg eller andra sätt att påskynda avfrostningsprocessen, än de som rekommenderas av tillverkaren.

**VARNING:** Använd inte elektrisk utrustning i kylens matförvaringsdel, om den inte är av den typ som rekommenderas av tillverkaren.

**VARNING:** Skada inte kylkretsen.

**VARNING:** För att undvika fara på grund av instabilitet i apparaten, måste den installeras i enlighet med instruktionerna.

- Om din apparat använder R600a som köldmedium - du kan få denna information från etiketten på kylaren - bör du vara försiktig under transport och montage för att förhindra att apparatens kylslingor från att skadas. Även om R600a är en miljövänlig och naturlig gas, så är gasen explosiv och du bör, i händelse av ett läckage som kan ha uppstått på grund av en skada i kylkretsen, flytta ditt kylskåp utom räckhåll för öppen eld eller värmekällor och ventiler rummet där apparaten är placerad några minuter.
- Under transport och kylslingor av kylskåpet, undvik skador på kylslingor.
- Förvara inga explosiva ämnen såsom aerosolburkar med en brandfarlig drivgas i denna apparat.
- Denna apparat är avsedd för användning i hushåll och liknande verksamhet såsom;



## INNAN DU ANVÄNDER APPARATEN

- personalköksområden i butiker, kontor och andra arbetsplatser
- bondgårdar och av kunder på hotell, motell och andra typer av bostäder
- bed and breakfast boende;
- catering och liknande icke-kommerciell användning,
- Om uttaget inte matchar kylskåpskontakten, måste den bytas ut av tillverkaren, dess serviceombud eller liknande kvalificerade personer för att undvika fara.
- Enheten ska inte användas av människor (inklusive barn) med nedsatt fysisk eller mentala förmågor eller brist på erfarenhet och kunskap, om de inte övervakas eller får instruktioner angående användningen av apparaten av en person som ansvarar för deras säkerhet. Barn ska övervakas så att de inte leker med enheten.
- En speciellt jordad kontakt har anslutits till ditt kylskåps strömkabel. [Denna kontakt bör användas med ett speciellt jordat uttag på 10 ampere](#). Om det inte finns något sådant uttag i ditt hus, se till att det installeras av en behörig elektriker.
- Denna apparat kan användas av barn från 8 år och uppåt och personer med nedsatt fysisk eller mental förmåga eller brist på erfarenhet och kunskap, om de övervakas eller får instruktioner angående användning av apparaten på ett säkert sätt och förstår faran den innebär. Låt inte barn leka med enheten. Rengöring och användarunderhåll, får inte utföras av barn utan tillsyn.
- Om sladden är skadad, måste den bytas ut av tillverkaren, dess serviceombud eller liknande kvalificerade personer för att undvika fara.

## Kylskåp som är gamla eller tagits ur bruk

- Om ditt gamla kylskåp har ett lås, bryt eller ta bort låset innan du slänger det, eftersom barn bli instängda och det kan orsaka en olycka.
- Gamla kylar och frysar innehåller isoleringsmaterial och köldmedium med CFC. Se därför till att inte skada miljön när du kasserar ditt gamla kylskåp.

Fråga din kommun om omhändertagande av WEEE för återanvändning och återvinningsändamål.

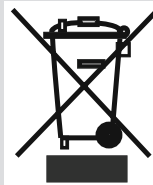

## Observera:

- Läs igenom bruksanvisningen noga innan du installerar och använder apparaten. Vi är inte ansvariga för de skador som uppstått på grund av felaktig användning.
- Följ alla instruktioner på apparaten och bruksanvisningen och förvara bruksanvisningen på en säker plats för att lösa de problem som kan uppstå i framtiden.
- Denna apparat är gjord för att kunna användas inomhus och den kan bara användas inomhus och för avsedda ändamål. Den är inte lämplig för kommersiellt eller gemensamt bruk. Sådan användning medför att garantin på apparaten ska annulleras och att vårt företag inte är ansvarigt för de förluster som har inträffat.
- Denna apparat är gjord för att kunna användas inomhus och den passar bara för kylning / förvaring av mat. Den är inte lämplig för kommersiellt eller gemensamt bruk och/eller för förvaring av ämnen förutom livsmedel. Vårt företag är inte ansvarigt för de förluster som uppstått i motsatta fall.



### Säkerhetsvarningar

- Använd inte grenuttag eller förlängningsladd.
- Anslut inte skadade, trasiga eller gamla stickproppar.
- Dra inte i, böj inte och skada inte sladden.

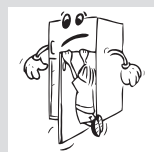

- Den här apparaten är avsedd att användas av vuxna, låt inte barn leka med apparaten eller hänga över dörren.

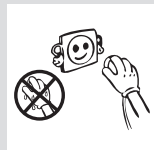

- Sätt inte in och dra inte ut kontakten ur uttaget med våta händer för att undvika elektrisk stöt!



- Placera inte glasflaskor eller dryckesburkar i frysavdelningen. Flaskor och burkar kan explodera.

- Placera inte explosivt eller brandfarligt material i ditt kylskåp för din säkerhet. Placera drycker med högre alkoholhalt vertikalt och stäng dem tätt i kylavdelningen.

- När du tar is från frysavdelningen, rör det inte, is kan orsaka is-brännskador och / eller skärskador.

- Rör inte frusen mat med våta händer! Ät inte glass och isbitar direkt efter att du tagit dem ur frysavdelningen!

- Frys inte frysta varor igen efter att ha de har tinat. Detta kan orsaka hälsoproblem som matförgiftning.

- Täck inte kylskåpet eller dess övre del med tyg. Detta påverkar ditt kylskåps prestanda.

- Fäst tillbehören i kylskåpet under transport för att undvika skador på tillbehören.





## Inställning och användning av ditt kylskåp

*Innan du börjar använda ditt kylskåp, bör du uppmärksamma följande punkter:*

- Driftspänningen för ditt kylskåp är av 220-240 V vid 50 Hz
- Nätsladden för ditt kylskåp har en jordad kontakt. Om du inte har ett uttag som passar detta, var god få det utbytt av en behörig elektriker.
- Vi tar inte ansvar för de skador som uppstår på grund av ojordad användning.
- Placera kylskåpet på en plats där det inte utsätts för direkt solljus.
- Apparaten bör vara minst 50 cm från spisar, gasugnar och värmekällor, och bör vara minst 5 cm från elektriska ugnar.
- Ditt kylskåp bör aldrig användas utomhus eller lämnas oskyddat vid nederbörd.
- När kylskåpet är placerat intill en frys bör det finnas minst 2 cm mellan dem för att förhindra att fukt bildas på utsidan.
- Placera ingenting på ditt kylskåp, och installera kylskåpet på en lämplig plats, så att god ventilation upprätthålls.
- De justerbara fötterna ska justeras till en lämplig höjd så att kylskåpet står på ett stabilt och korrekt sätt. Du kan justera fötterna genom att vrida dem medurs (eller i motsatt riktning). Detta bör göras innan du placerar mat i kylskåpet.
- Innan du använder ditt kylskåp, torka av alla delar med varmt vatten och ett mildt rengöringsmedel, och eftertorka med rent vatten och låt torka. Återmontera alla delar efter rengöring.
- Montera de medföljande distanserna bakom skåpet, såsom visas på figuren, för att förhindra kondensorn att vidröra väggen.

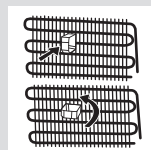

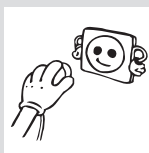

### Innan du använder ditt kylskåp

- När det används för första gången eller efter transport, ställ ditt kylskåp i upprätt läge i 3 timmar innan du kopplar in strömkabeln. Annars kan du skada kompressorn.
- Ditt kylskåp kan lukta när det används för första gången; lukten kommer att blekna bort när kylskåpet börjar kyla.

### Information om No-Frost teknologin

No-frost kylskåp skiljer sig från andra statiska kylskåp i sin verksamhetsprincip.

I normala kylskåp, kommer luftfuktigheten in i kylskåpet på grund av dörröppningar och den inneboende fuktigheten i maten orsaka frostbildning i frysen. För att tina frost och is i frysen, bör du med jämna mellanrum stänga av kylskåpet, placera mat som måste förvaras fryst i en separat kyld behållare och tina bort isen som samlats i frysen.

Situationen är helt annorlunda i no-frost kylskåp. Torr och kall luft blåses in i kylskåpets och frysens utrymmen, homogent och jämnt, från flera punkter via en fläkt. Kall luft sprids homogent och jämnt mellan hyllorna och kyler all din mat lika och jämnt, vilket förhindrar fukt och frostbildning.

Därför är ditt no-frost kylskåp användarvänligt.

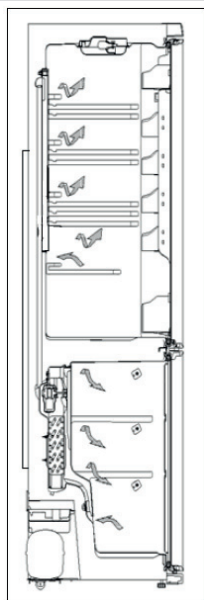

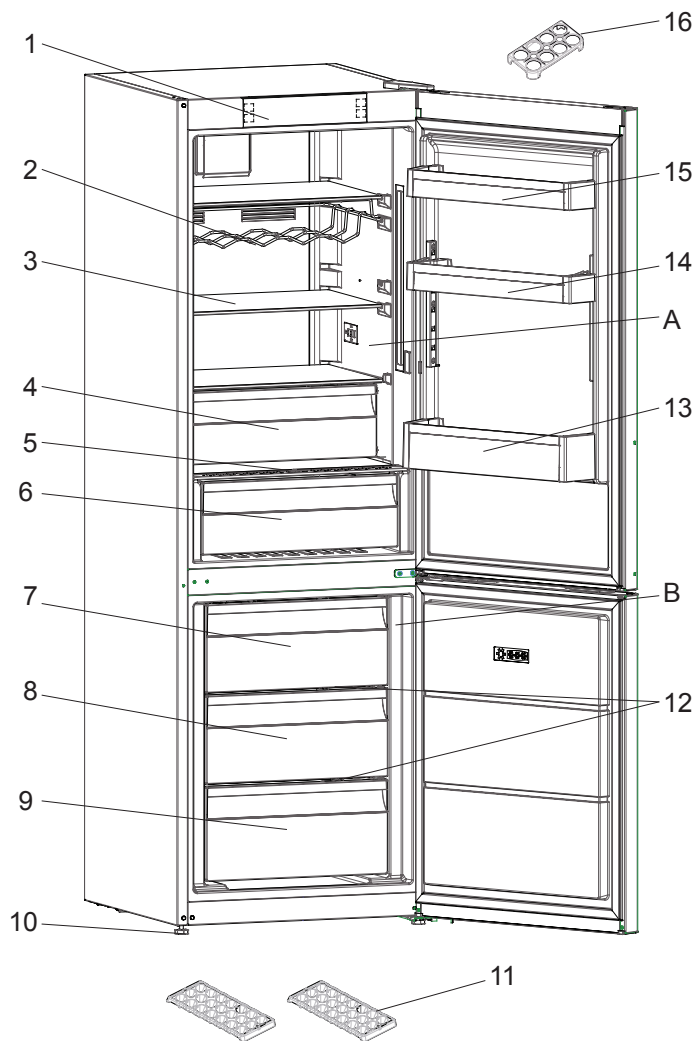

Denna presentation är endast information om apparatens olika delar.  
Delarna kan variera beroende på apparatens modell.

- A) Kylfack
- B) Frysack
- 1. Kontrollpanel
- 2. Vinställ \*
- 3. Kylens glashyllor
- 4. Förvaringslåda \*
- 5. Skydd för grönsakslådan
- 6. Grönsakslådor
- 7. Frysens överkorg
- 8. Frysens mittkorg
- 9. Frysens bottenkorg
- 10. Nivåjusteringsfötter
- 11. Isfack
- 12. Glashyllor i frysen
- 13. Flaskhylla
- 14. Dörrhyllor (Justerbar dörrhylla \*)
- 15. Dörrhyllor
- 16. Ägghållare

*\* På vissa modeller*

## Visning och kontrollpanel

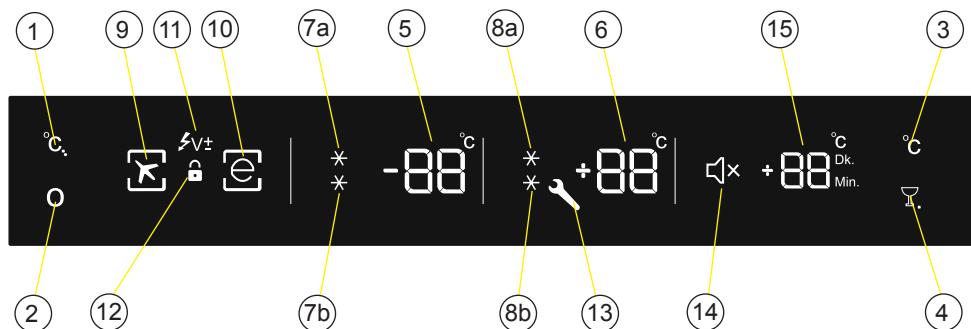

1. Frysinställningsknapp
2. Lågesknapp
3. Kylskåpsknapp
4. D.kyl & sekretessknapp
5. Frysens temperaturinställning
6. Kylens temperaturinställning
7. Superfrysnings symbol
8. Superkylnings symbol
9. Semesterläge symbol
10. Ekonomiläge symbol
11. Låg spänning symbol
12. Barnlås symbol
13. Alarm (SR) symbol
14. Ljudavstängnings symbol
15. Dricka kallt symbol

## Användning av ditt kylskåp

### Superfrysningsläge

#### Hur används det ?

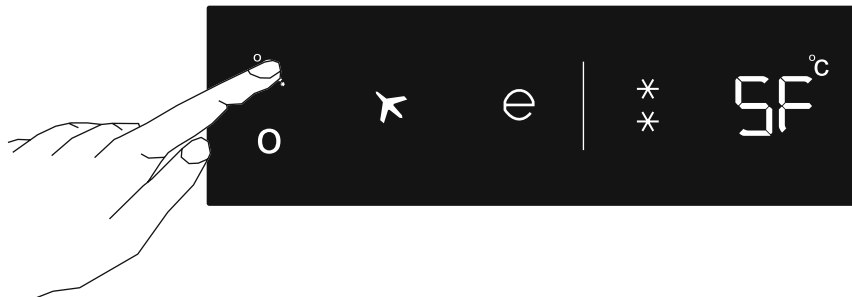

- Tryck fryssymbolen tills bokstäverna SF syns på skärmen. Summer ljuder pip pip. Läget är inställt.
- Displayen visar då "SF".

#### I detta läge:

- Temperaturen av kylan och superkylningsläget kan justeras. I så fall fortsätter superfrysningsläget.
- Ekonomi- och semesterläget kan inte väljas.
- Superfrysningläget kan avbrytas med samma funktion.

### Superkylningsläge

#### Hur används det ?



- Tryck kylsymbolen tills bokstäverna SC syns på skärmen. Summer ljuder pip pip. Läget är inställt.
- Kylningstemperaturens segment visar då "SC".

**I detta läge:**

- Temperaturen av kylan och superkylningsläget kan justeras. I så fall fortsätter superkylningsläget.
- Ekonomi- och semesterläget kan inte väljas.
- Superkylningläget kan avbrytas med samma funktion.

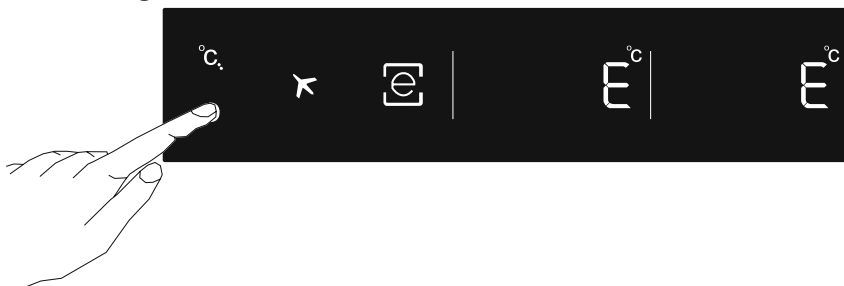
**Ekonomiläge****Hur används det ?**

- Temperaturen ställs in på det mest ekonomiska läget.
- När du vill återgå till fabriksinställning: -18 grader i frysen och + 5 grader i kylsdelen.
- Tryck på "lägeknappen" tills en cirkel visas runt ekonomisymbolen.
- Om den inte visas, tryck på vilken knapp som helst i 1 sekund. Läget är då inställt. Cirkeln blinkar 3 gånger. När läget är inställt ljuder summern pip pip.
- Frys och kyl-symboler visar "E".
- Cirkeln runt ekonomisymbolen och "E" visas tills läget avbryts.

**I detta läge:**

- Frysen kan justeras. När ekonomiläget avbryts, kommer de valda inställningsvärdena fortsätta.
- Kylan kan justeras. När ekonomiläget avbryts, kommer de valda inställningsvärdena fortsätta.
- Superfrysningläget och superkylningläget kan väljas. Semesterläget avbryts automatiskt och det valda läget aktiveras.
- Semesterläget kan väljas efter avbrytning av ekonomiläget. Då är det valda läget aktiverat.
- För att avbryta behöver du bara trycka på lägeknappen.

## Semesterläge

### Hur används det ?

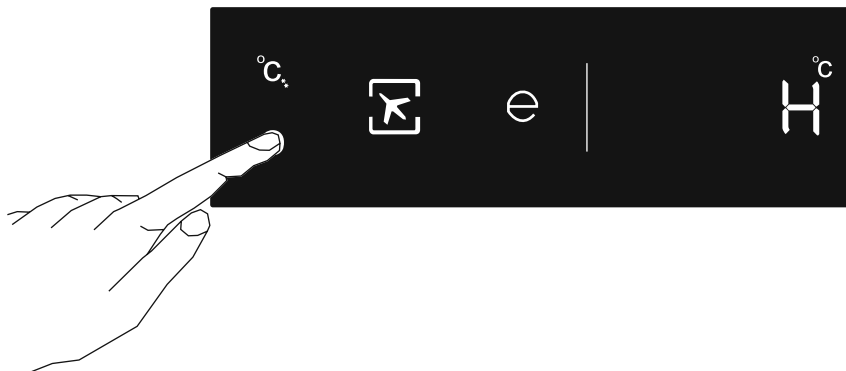

- Om du kommer att vara borta från hemmet på semester och vill tömma kylen kan du använda detta läge.
- Semesterläget ställer in frysens temperatur till -18 grader och kyldelens temperatur till ca +14 grader. Läget är speciellt bra då du enbart vill använda frysdelen och stänga av kyldelen och inte vill att dålig lukt ska uppstå. Bra t.e.x. semester.
- Tryck på "lägeknappen" tills en cirkel visas runt flygplansymbolen.
- Om den inte visas, tryck på vilken knapp som helst i 1 sekund. Läget är då inställt. Cirkeln blinkar 3 gånger. När läget är inställt ljuder summern pip pip.
- Frysens display visar då "H".
- Cirkeln runt flygplansymbolen och H visas tills läget avbryts.

### I detta läge:

- Frysens kan justeras. När semesterläget avbryts, kommer de valda inställningsvärdena fortsätta.
- Kylen kan justeras. När semesterläget avbryts, kommer de valda inställningsvärdena fortsätta.
- Superfrysningläget och superkylningläget kan väljas. Semesterläget avbryts automatiskt och det valda läget aktiveras.
- Ekonomiläget kan väljas efter avbrytning av semesterläget. Då är det valda läget aktiverat.
- För att avbryta behöver du bara trycka på lägeknappen.



## Drick kallt läge

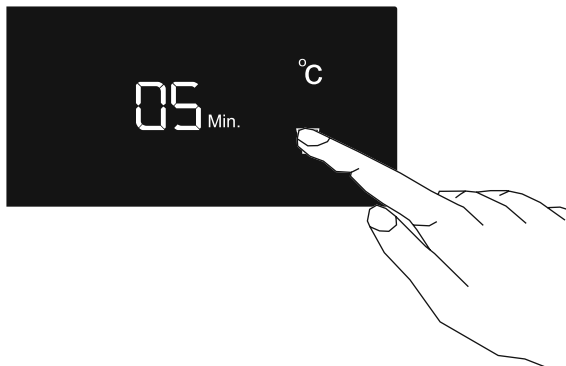

Drick kallt knappen ska pressas för att aktivera dryckkylningsläget. Varje tryck kommer att öka tiden från 5 minuter upp till 30 minuter, och återgår sedan till noll. Drink kallt läge gör att kylskåpet endast släpper en ljudsignal efter en viss tid.

**Viktigt:** Det bör inte förväxlas med kylning.

**Observera:** Du måste justera tiden beroende på temperaturen i flaskorna innan du ställer in dem.

Du kan till exempel ställa in tiden till "5 minuter" i början. Efter denna tid, om kylningen är otillräcklig, kan du ställa in 5 eller 10 minuter extra.

När du använder detta läge måste du kontrollera temperaturen i flaskorna regelbundet. När flaskorna är tillräckligt svala, måste du ta ut dem ur apparaten.

I händelse av att du lämnar flaskorna i när Drink kallt-läget är på, kan de explodera.

## Skärmläckerläge

### Hur ska det användas?



- Detta läge aktiveras när du trycker och håller ned lägesknappen i 5 sekunder.

## OLIKA FUNKTIONER OCH MÖJLIGHETER

- Om du inte trycker på någon knapp inom 5 sekunder när läget är aktivt, kommer lamporna på manöverpanelen slockna.
- Om du trycker på vilken knapp som helst när lamporna i kontrollpanelen är av, kommer de aktuella inställningarna visas på skärmen, och sedan kan du justera som du vill. Om du varken avbryter skärmläckarläge eller trycker på vilken knapp som helst inom 5 sekunder, kommer manöverpanelen slockna igen.
- För att avbryta skärmläckareläget, tryck på lägeknappen i 5 sekunder igen.
- När skärmläckaren läget är aktivt kan du även aktivera barnlåset.
- Om du inte trycker på någon knapp under 5 sekunder efter aktivering av barnlåset, kommer lamporna på manöverpanelen slockna. Då kan du se de tidigare inställningarna och att barnlåset symbolen är aktivt när du trycket vilken knapp som helst, och du kan avbryta barnlåset såsom beskrivs i instruktionen för detta läge.

**Sekretessläge**

Detta läge aktiveras när du trycker och håller ned sekretessknappen i 3 sekunder. När detta läge är aktiverat stängs alla knappljud och ljudlarm av.

Detta läge kan avaktiveras när du trycker och håller ned sekretessknappen i 3 sekunder.

**Barnlås funktion****Hur används det ?**

För att förhindra att barn leker med knapparna och ändrar de inställningar du har gjort, finns barnlås på apparaten.

**Aktivering av barnlås funktionen**

Tryck på frysknappen och kylknappen samtidigt i 5 sekunder.

### Avaktivering av barnlås funktionen

Tryck på frysknappen och kylknappen samtidigt i 5 sekunder.

**Observera:** Barnlåset kommer också avaktiveras om el avbryts eller kylskåpet urkopplas.

### Frysens temperaturinställningar

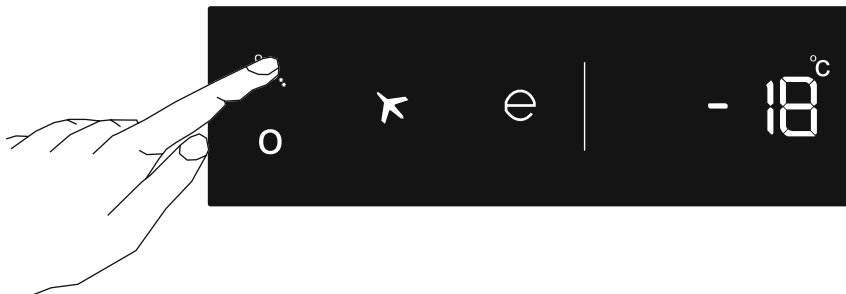

- Startvärdet för temperatur för frysens inställningsindikator är -18 °C.
- Tryck på frysinställningsknappen en gång.
- När du först trycker på denna knapp, visas det sista inställda värdet på skärmen.
- Varje gång du trycker på denna knapp, kommer en lägre temperatur ställas in (-16°C, -18°C, -20°C, -22°C, -24°C, superfrysning).
- Närdutrycker på frysens inställningsknapp till superfrysningssymbolen visas på frysens inställningsindikator, och om du inte trycker på någon annan knapp inom en sekund blinkar superfrysningssymbolen.
- Om du fortsätter trycka, startar den igen f.o.m. -16°C.
- Temperaturvärdet som väljs innan semesterläget, superfrysningläget, superkylningläget eller ekonomiläget aktiveras förblir detsamma när läget är över eller avbryts. Apparaten fortsätter att fungera med samma temperaturvärde.

### Kylens temperaturinställningar



## OLIKA FUNKTIONER OCH MÖJLIGHETER

- Startvärdet för temperatur för kylens inställningsindikator är +4 °C.
- Tryck på kyl-knappen en gång.
- När du först trycker på denna knapp, visas det sista värdet på kylens inställningsindikator.
- Varje gång du trycker på denna knapp, kommer en lägre temperatur ställas in (+8°C, +6°C, +5°C, +4°C, +2°C, superkylning).
- När du trycker på kylens inställningsknapp tills superkylningssymbolen visas på kylens inställningsindikator, och om du inte trycker på någon annan knapp inom en sekund blinkar superkylningssymbolen.
- Om du fortsätter trycka, startar den igen f.o.m. +8°C.
- Temperaturvärdet som väljs innan semesterläget, superfrysningläget, superkylningläget eller ekonomiläget aktiveras förblir detsamma när läget är över eller avbryts. Apparaten fortsätter att fungera med samma temperaturvärde.

**Varningar om temperaturinställningar**

- Dina temperaturjusteringar tas inte bort när en ett elavbrott sker.
- Det rekommenderas inte att du använder ditt kylskåp i miljöer kallare än 10°C för att säkerställa funktionen.
- Temperaturjusteringar bör göras enligt frekvensen av dörröppningar och mängden livsmedel som förvaras i kylskåpet.
- Du bör inte gå över till en annan justering innan du slutför en justering.
- Ditt kylskåp bör vara igång upp till 24 timmar beroende på omgivningstemperaturen, utan avbrott efter att ha inkopplats tills dess inställd temperatur uppnåtts. Öppna inte kylskåpsdörrarna ofta och placera inte mycket mat i kylskåpet under denna period.
- En 5 minuters fördröjningsfunktion används för att förhindra skador på kompressorn i kylskåpet, när du tar ut kontakten och kopplar sedan in den igen för att använda den eller när ett elavbrott sker. Ditt kylskåp börjar fungera normalt igen efter 5 minuter.
- Ditt kylskåp är tänkt för att fungera i temperaturintervall som anges i standarderna, i enlighet med den klimatklass som anges på produktens typskylt.

KLIMATKLASS	Omgivningstemperatur °C
T	Mellan 16 och 43 (°C)
ST	Mellan 16 och 38 (°C)
N	Mellan 16 och 32 (°C)
SN	Mellan 10 och 32 (°C)

**Observera:** Om temperaturen i omgivningen är över 38°C kan frysfackets temperatur inte justeras till -22°C och -24°C. Den kan endast anpassas till de värden på -16°C, -18°C, -20°C.

## Interiör

### Fryslåda

Fryslådan tillåter att livsmedel förvaras under en längre period.

#### Ta bort fryslådan;

- Dra ut den så långt som möjligt
  - Dra ut den främre delen av lådan uppåt och utåt.
- ! Gör samma operation omvänt för att återställa glidfacket.

**Observera:** Håll alltid handtaget på lådan när du drar ut den.

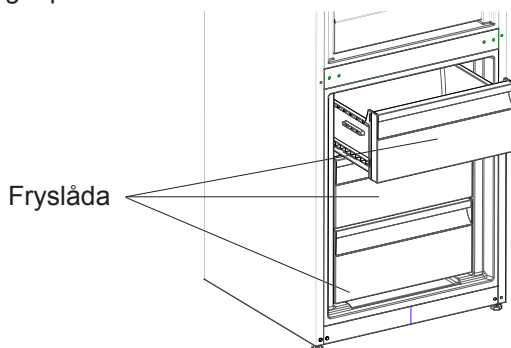

### Kylzon

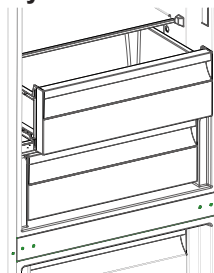

Att förvara mat i 0-zonen istället för frysen eller kylskåpet låter maten behålla färskhet och smak längre, samtidigt som man bevarar dess fräscha utseende. Om lådan blir smutsig, ta bort den och tvätta med vatten.

(Vatten fryser vid 0 °C, men livsmedel som innehåller salt eller socker kräver sänkta temperaturer för att frysa).

**Fuktreglering grönsakslåda** *På vissa modeller*

När reglaget är i stängt läge kan färsk frukt och grönsaker förvaras längre. Om lådan är helt fullt bör reglaget på framsidan av lådan öppnas. Med hjälp av detta kommer luften i utrymmet och fuktighetshalten att kontrolleras och hållbarhetstiden kommer att ökas.

Om du ser någon kondens på glashyllan, kan du ställa in fuktregleringskontrollen i öppet läge.

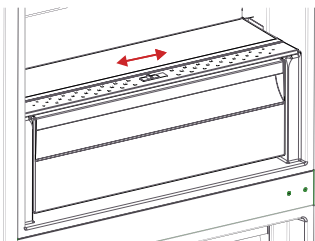
**Justerbar dörrhylla** *På vissa modeller*

För att få de lagerutrymmen som behövs går det att göra sex olika höjdjusteringar med justerbar dörrhylla.

**För att ändra justerbara dörrhyllans läge;**

håller du i botten av hyllan och drar knapparna på sidan av dörrhyllan i pilens riktning. (Bild. 1)



Bild. 1

Placera dörrhyllan på den höjd du vill genom att flytta den upp och ner.

När dörrhyllan är i önskat läge släpper du knapparna på dess sida (Bild. 2). Flytta på dörrhyllan upp och ner innan du släpper för att säkerställa att den sitter fast.

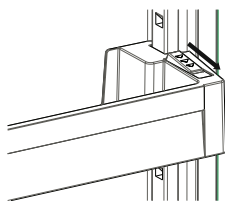

Bild. 2

**Observera:** Innan du flyttar en fullastad dörrhylla måste du hålla i hyllan genom att stödja dess botten. Annars kan dörrhyllan falla av hyllspåren på grund av tyngden. Detta kan leda till skada på dörrhyllan eller hyllspåren.

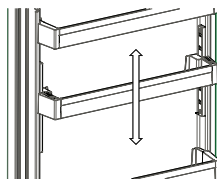
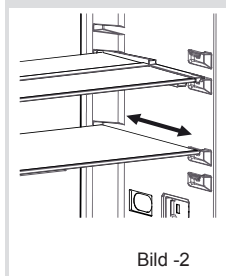
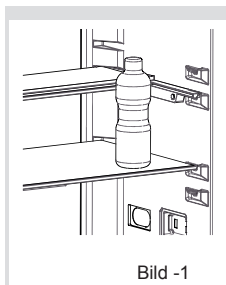

### Justerbar glashylla

**Justerbar glashylla:** mekanismen ger mer förvaringsutrymme med en enkel rörelse.

- För att täcka glashyllan, tryck in den. (Bild -2)
- Du kan förvara din mat som du vill i det extra utrymme du får. (Bild -1)
- För att sätta tillbaka hyllan i sitt ursprungliga läge, dra den mot dig. (Bild -2)

**Bilder och textbeskrivningar i avsnittet tillbehör kan variera i enlighet med modellen av din apparat.**



- **Se till att koppla ur kylskåpet innan du börjar att rengöra det.**

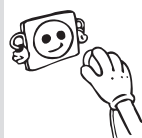

- Rengör inte kylskåpet i rinnande vatten.

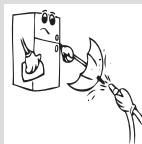

- Du kan torka de inre och yttre sidorna med en mjuk trasa, svamp och ett mildt rengöringsmedel.

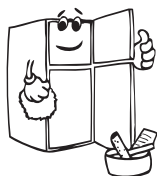
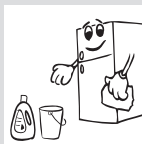

- Ta bort delarna var för sig och rengör med ett mildt rengöringsmedel. Tvätta inte i diskmaskinen.



- Använd aldrig brandfarliga, explosiva eller frätande material som förtunningsmedel, gas eller syra för rengöring.



- Du bör rengöra kondensorn med en borste minst en gång om året för att få en effektiv energibesparing och ökad produktivitet.

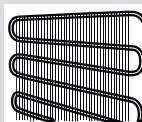

**Se till att ditt kylskåp är urkopplat vid rengöring.**

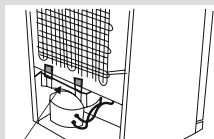

kondensvattenbehållare

### Avfrostning

- Ditt kylskåp avfrostar helt automatiskt. Vattnet som uppkommer som ett resultat av avfrostningen passerar genom vattenuppsamlaren, rinner in i kondensvattenbehållare bakom kylskåpet och förångas där.
- Se till att koppla bort apparaten från vägguttaget innan du rengör förångningsbehållaren.
- Ta ut kondensvattenbehållaren genom att lossa skruvarna enligt illustrationen. Rengör regelbundet med såpvatten. Med regelbunden rengöring undviker du uppkomsten av dålig lukt.

### Byte av LED-belysning

Om kylskåpet har LED-belysning som behöver bytas ska kundtjänst kontaktas eftersom det endast är behörig personal som ska utföra detta.

## Kylfack

- För att undvika fukt och frost bör du undvika att ställa in vätskor i otäckta behållare i kylskåpet. Frost tenderar att koncentrera sig på de kallaste delarna av förångaren och med tiden kommer det att kräva mer frekvent avfrostning.
- Ställ aldrig in varm mat i kylskåpet. Varm mat måste kylas i rumstemperatur och ska placeras så att luft kan cirkulera i kylskåpsdelen.
- Inget bör vidröra lampan och höljet, eftersom det kan bildas frost och förpackningar kan fastna på bakre väggen. Öppna inte kylskåpsdörren för ofta.
- Lägg in kött och rensad fisk (inlagen i plast) som du kommer att använda inom 1-2 dagar, i den nedre delen av kylskåpet (som ligger över grönsakslådan) eftersom det är den kallaste delen och kommer att säkerställa de bästa lagringsförhållandena.
- Du kan lägga in fukt och grönsaker i grönsakslådan utan ytterligare förpackning.

*Vissa rekommendationer har angetts nedan för placering och förvaring av ditt mat i kylutrymmet.*

Mat	Förvaringstid	Var bör man placera i kylskåpsavdelningen
<b>Grönsaker och frukt</b>	1 vecka	I grönsakslådan (utan förpackning)
<b>Kött och fisk</b>	2 till 3 dagar	Täckt med plast folio eller i påsar eller i en köttlåda (på glashyllan)
<b>Färsk ost</b>	3 till 4 dagar	I dörrhylla
<b>Smör och margarin</b>	1 vecka	I dörrhylla
<b>Flaskprodukter, mjölk och yoghurt</b>	Fram till det utgångsdatum som rekommenderas av tillverkaren	I dörrhylla eller hylla
<b>Ägg</b>	1 månad	I ägghyllan
<b>Lagad mat</b>		Alla hyllor

**OBSERVERA:** Potatis, lök och vitlök bör inte förvaras i kylskåpet.

## Frysdelen

- Du använder frysen till att lagra djupfrost eller frost mat under en längre period och för att göra isbitar.
- För att utnyttja frysens fulla kapacitet så kan du ta bort lådorna och enbart använda glashyllorna. Behåll den nedre lådan.
- För att frysa färsk mat, se till att så mycket av ytan som möjligt av maten som skall frysas är i kontakt med den kylande ytan.
- Lägg inte in ej frysta matvoror bredvid frusen mat, den kan tina den frysta maten.
- När du fryser färsk mat (t.ex. kött, fisk och färs) bör du dela in dem i så stora bitar som du kommer att använda åt gången.
- När livsmedlet tinat bör du tillaga eller konsumera den inom så kort tid som möjligt.
- Ställa aldrig in varm mat i frysskåpet då det finns det risk att de frysta matvarornas kvalitet påverkas.
- Lagra frost mat: instruktionerna som visas på förpackningen på frusen mat ska alltid följas noggrant. Om det inte finns någon information på förpackningen ska maten lagras max 3 månader från inköpsdatumet.
- När du köper frost mat ska du se till att den har frusits på ett lämpligt sätt och att förpackningen är hel.
- Det är viktigt att det går så kort tid som möjligt från affär till att varorna läggs i frysen. Längre tid kan påverka livsmedlets kvalitet.
- Om en förpackning med frusen mat har is på sig eller är onormalt uppsvällt har den antagligen inte lagrats i lämplig temperatur och innehållet kan ha förstörts.
- Lagringstiden för frusen mat beror på rumstemperatur, termostatinställningar, hur ofta dörren har öppnats, vilken typ av mat och den tid det tog att transportera produkten från affären till hemmet. Följ alltid instruktionerna på förpackningen och överskrid aldrig förfallodatumet.
- Om det uppstår ett strömavbrott eller fel, öppna inte dörren. Detta kommer att bidra till att upprätthålla temperaturen i frysen, och försäkra att livsmedlen bevaras ca 18 timmar i en omgivningstemperatur av 25°C och ca 13 timmar i en omgivningstemperatur av 32°C. Återanvänd inte frost mat som tinar eller som redan har tinat. Dessa livsmedel måste tillagas och ätas.

Observera att; om du vill öppna igen omedelbart efter att ha stängt dörren till frysen, kommer det inte att öppnas lätt. Detta är helt normalt! Efter att

vakuumet släppt, kommer dörren att öppnas lätt.

**viktig anmärkning:**

- *Frysta livsmedel, när de tinats, bör tillagas precis som färskvaror. Om de inte tillagas efter att ha tinats får de ALDRIG frysas igen.*
- Smaken av vissa kryddor som finns i tillagade rätter (anis, basilika, vattenkrasse, vinäger, diverse kryddor, ingefära, vitlök, lök, senap, timjan, mejram, svartpeppar, etc.) förändras och de förutsätter en stark smak när de lagras under en längre tid. Därför bör den frusna maten tillsättas bara liten mängd kryddor eller bör önskad krydda läggas till efter att maten har tinat.
- Perioden för förvaring av livsmedel är beroende av oljan som använts. Lämpliga oljor är margarin, kalv fett, olivolja och smör och de olämpliga oljorna är jordnötsolja och svinfett.
- Mat i flytande form bör frysas i plastmuggar och andra livsmedel bör frysas i plast folianter eller påsar.

Vissa rekommendationer har angetts på sidorna 30, 31 och 32 för placering och förvaring av ditt mat i djupfrysutrymmet.

Kött och fisk	Förberedning	Förvaringstid (månader)	Upptiningstid vid rumstemperatur -timmar-
Nötkött	Packat för frysning i passande portioner	6-10	1-2
Lammkött	Packat för frysning i passande portioner	6-8	1-2
Kalvstek	Packat för frysning i passande portioner	6-10	1-2
Kalvtärningar	I små bitar	6-10	1-2
Fårköttstärningar	I bitar	4-8	2-3
Köttfärs	I praktiska portioner, förpackade utan kryddor	1-3	2-3
Inälvor (stycke)	I bitar	1-3	1-2
Korv/Salami	Måste förpackas även om det är i plastfilm		Tills den tinat
Kyckling och kalkon	Packat för frysning i passande portioner	7-8	10-12
Gås / Anka	Packat för frysning i passande portioner	4-8	10
Hjort - Kanin - Vildsvin	Portioner av 2,5 kg och utan ben	9-12	10-12
Sötvattensfisk (öring, karp, gädda, mal)	Bör tvättas och torkas efter att blivit väl rengjord insidigt och skalad, svansen och huvuddelarna bör skäras av vid behov.	2	Tills den är väl tinad
Mager fisk (havsabborre, piggvar, sjötunga)		4-8	Tills den är väl tinad
Fet fisk (pelamid, makrill, blå fisk, ansjovis)		2-4	Tills den är väl tinad
Skaldjur	Rengjorda och förpackade i påsar	4-6	Tills de är väl tinade
Kaviar	I sin förpackning, i en aluminium-eller plastkopp	2-3	Tills den är väl tinad
Snigel	I salt vatten, i en aluminium-eller plastkopp	3	Tills den är väl tinad

Grönsaker och frukt	Förberedning	Förvaringstid (månader)	Upptiningstid vid rumstemperatur -timmar-
<b>Blomkål</b>	Ta bort bladen, dela upp kärnan i delar och lägg dem i blöt i vatten som innehåller en liten mängd citronsaft	10 - 12	Den kan användas i frusen form
<b>Gröna bönor, franska bönor</b>	Tvätta dem och skär i små bitar.	10 - 13	Den kan användas i frusen form
<b>Ärtor</b>	Skala dem och tvätta dem	12	Den kan användas i frusen form
<b>Svamp och sparris</b>	Tvätta dem och skär i små bitar.	6 - 9	Den kan användas i frusen form
<b>Kål</b>	Tvätta den	6 - 8	2
<b>Äggplanta</b>	Skär i 2cm stora bitar efter att ha tvättat den	10 - 12	Separata plattor från varandra
<b>Majs</b>	Rengör den och packa den med kolven eller i korn	12	Den kan användas i frusen form
<b>Morot</b>	Tvätta dem och skär i små bitar.	12	Den kan användas i frusen form
<b>Paprika</b>	Ta bort stjälkarna, dela upp i två delar och ta bort fröna	8 - 10	Den kan användas i frusen form
<b>Spenat</b>	Tvättad	6 - 9	2
<b>Äpplen och päron</b>	Skiva genom att skala dem	8 - 10	(I frysen) 5
<b>Aprikos och persika</b>	Dela upp dem i två delar och ta bort kärnorna	4 - 6	(I frysen) 4
<b>Jorgubbar och hallon</b>	Tvätta och rensa dem	8 - 12	2
<b>Kokad frukt</b>	I en kopp med 10% socker tillsatt	12	4
<b>Plommon, körsbär, surkörsbär</b>	Tvätta dem och ta bort stjälkarna	8 - 12	5 - 7

Mejeriprodukter och bakverk		Förberedning	Förvaringstid (månader)	Förvaringsvillkor
Förpackad (homogeniserad) mjölk		I sin egen förpackning	2 - 3	Homogeniserad mjölk
Ost (förutom färsk ost)		I skivor	6 - 8	De kan lämnas i sina originalförpackningar för kort lagring. De bör även förpackas i plast folio för långtidsförvaring.
Smör, margarin		I sin egen förpackning	6	
Ägg (*)	Äggvita		10 - 12	30 gr av det är lika med en äggula.
	Ägg blandning (vita - gula)	Det blandas mycket väl, en nypa salt eller socker tillsätts för att förhindra den från att bli för tjock	10	50 gr av det är lika med en äggula.
	Ägg-gula	Det blandas mycket väl, en nypa salt eller socker tillsätts för att förhindra den från att bli för tjock	8 - 10	20 gr av det är lika med en äggula.

In en stängd kopp

(\*) Bör inte frysas med sitt skal Vitan och gulan av ägget ska frysas separat eller väl blandade.

	Förvaringstid (månader)	Upptiningstid vid rumstemperatur (timmar)	Upptiningstid i ugnen (minuter)
<b>Bröd</b>	4 - 6	2 - 3	4-5 (220-225 °C)
<b>Små-kakor</b>	3 - 6	1 - 1,5	5-8 (190-200 °C)
<b>Paj</b>	1 - 3	2 - 3	5-10 (200-225 °C)
<b>Tårta</b>	1 - 1,5	3 - 4	5-8 (190-200 °C)
<b>Filodeg</b>	2 - 3	1 - 1,5	5-8 (190-200 °C)
<b>Pizza</b>	2 - 3	2 - 4	15-20 (200 °C)



- Originalförpackningen och skum kan förvaras för återtransport (valfritt).
- Du bör fästa ditt kylskåp med tjock förpackning, band eller starka rep och följa instruktionerna för transporter som finns på förpackningen för återtransport.
- Ta bort rörliga delar (hyllor, tillbehör, grönsakskorgar osv.) Eller fixera dem i kylskåpet mot stötar, med hjälp av band innan flyttning och transport.

***Bär ditt kylskåp i upprätt läge.***

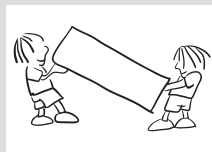

**Kolla varningarna;**

Ditt kylskåp varnar dig om temperaturen för kylan och frysen är i felaktiga nivåer eller när ett problem inträffar i apparaten. Varning koder visas då i frysens eller kylens indikator.

TYP AV FEL	TYP AV FEL	VARFÖR	VAD BÖR DU GÖRA
SR	"Fel Varning"	Det finns någon(ra) del (ar) som är ur funktion eller det finns ett fel i kylningsprocessen	Ring service för att få hjälp så fort som möjligt.
LF	Frysavdelningen Inte tillräckligt kall	Denna varning kommer att ses särskilt efter ett långvarigt strömavbrott	<ol style="list-style-type: none"> <li>1. Frys inte de livsmedel som är tinade och använd dem snabbt.</li> <li>2. Ställ in temperaturen i frysen till kallare värden eller ställ in superfrysning, tills facket når normal temperatur.</li> <li>3. Lägg inte in färsk mat tills detta problem är löst.</li> </ol>
LC	"Kylavdelningen Inte tillräckligt kall"	Idealisk temperatur för kyl är +4 °C. Om du ser den här varningen riskerar livsmedlen att förstöras.	<ol style="list-style-type: none"> <li>1. Ställ in temperaturen i kylan till kallare värden eller ställ in superkylning, tills facket når normal temperatur.</li> <li>2. Öppna inte dörren för mycket tills detta problem är löst.</li> </ol>
LF och LC	"inte tillräckligt kallt Varning"	Det är kombinationen av LC och LF fel	Du kommer att se denna varning när apparaten först sätts igång. Den försvinner när facken når normal temperatur

<p><b>HC</b></p>	<p>Kylavdelningen är för kall</p>	<p>Maten börjar att frysa på grund av den för kalla temperaturen</p>	<p>1. Kolla om "Superkylningsläget" är inställt 2. Minska kylskåpets temperaturvärden</p>
<p><b>LOPO</b></p>	<p>"Låg spännings Varning"</p>	<p>När strömmen är lägre än 170 V kommer apparaten till en stadig position.</p>	<p>Detta är inget fel. Detta förhindrar skador på kompressorn. Denna varning släcks av efter att spänningen får önskad nivå</p>

## Om kylskåpet inte fungerar;

- Är det strömavbrott?
- Är kontakten korrekt ansluten till uttaget?
- Har säkringen för uttaget i vilket kontakten är kopplad eller huvudsäkringen blåst?
- Har uttaget något fel? För att kontrollera detta, anslut ditt kylskåp till ett uttag som du är säker på att det fungerar.

## Om kylskåpet inte kyler tillräckligt;

- Är temperaturregleringen rätt?
- Är dörren till kylskåpet ofta öppnad och lämnad öppen under en längre tid?
- Är dörren till kylskåpet ordentligt stängd?
- Har du ställt in en maträtt eller mat i kylskåpet som kommit i kontakt med den bakre väggen i kylskåpet och som därmed förhindrar luftflödet?
- Är din kyl överdrivet fylld?
- Är avståndet mellan ditt kylskåp och bak- och sidoväggarna tillräckligt stort?
- Är omgivningstemperaturen inom leden av värden som anges i bruksanvisningen?

## Om maten i kylskåpet kyls för mycket

- Är temperaturregleringen rätt?
- Har du nyligen ställt in det mycket mat i frysavdelningen? I så fall kan ditt kylskåp överkyla maten i kylavdelningen, eftersom det kommer att fungera längre för att kyla maten.

**Om ditt kylskåp fungerar för ljudligt;**

För att bibehålla den inställda nivån nedkylning kan kompressorn aktiveras från tid till annan. Ljud från kylskåpet vid denna tid är normalt och beror på att den fungerar. När den avkylningsnivån som krävs har uppnåtts, kommer ljudet automatiskt att minska. Om ljudet fortsätter;

- Är din apparat stabil? Är benen justerade?
- Finns det något bakom ditt kylskåp?
- Vibrerar hyllorna eller faten med rätterna? Placera om hyllorna och / eller rätterna om detta är fallet.
- Vibrerar de föremål som placerats på ditt kylskåp?

**Normala ljud;****Knackning (Is knackning) ljud:**

- Under automatisk avfrostning.
- När apparaten kyls eller värms (på grund av expansion av apparatens material).

**Kort knackning:** Hörs när termostaten kopplar kompressorn på / av.

**Kompressor ljud (normalt motorljud):** Detta ljud innebär att kompressorn fungerar normalt. Kompressor kan göra mer ljud under en kort tid när den är aktiverad.

**Bubblande ljud och plask:** Detta ljud orsakas av flödet av kylmediet i rören i systemet.

**Vattenflöde ljud:** Normalt ljud från vatten som rinner till avdunsningsbehållaren under avfrostning. Detta ljud kan höras under avfrostning.

**Blås ljud (normalt fläktljud):** Detta ljud kan höras i No-Frost kylskåp under normal drift av systemet på grund av luftcirkulationen.

**Om fukt bildas inne i kylskåpet**

- Är all mat ordentligt förpackad? Har behållarna torkats innan du lagt dem i kylskåpet?
- Öppnas kylskåpets dörrar ofta? Fuktigheten i rummet kommer in i kylskåpet när dörrarna öppnas. Fuktighet bildas snabbare kommer när du öppnar dörrarna oftare, speciellt om luftfuktigheten i rummet är hög.
- Vattendroppar som samlas på den bakre väggen efter automatisk avfrostning är normalt (i statistiska modeller).

### **Om dörrarna inte öppnas och stängs ordentligt;**

- Förhindrar matförpackningar stängning av dörren?
- Är dörrfack, hyllor och lådor rätt placerade?
- Är dörr tätningarna slitna eller sönder?
- Är ditt kylskåp på en jämn yta?

### **Om kanterna på kylskåpet som har fast kontakt med dörrtätningen är varma;**

Speciellt på sommaren (varmt väder), kan ytorna som är i kontakt med tätningen bli varmare på grund av drift av kompressorn, det är normalt.

### **VIKTIGA ANMÄRKNINGAR:**

- Kompressorskyddsfunktionen kommer att aktiveras efter plötsliga strömavbrott eller utkoppling av apparaten, eftersom gasen i kylsystemet inte är stabiliserad än. Ditt kylskåp börjar fungera normalt igen efter 5 minuter, det behöver du inte oroa dig för.
- Om du inte kommer att använda kylskåpet under en längre tid (t.ex. under sommarlovet) koppla ur den. Rengör kylskåpet enligt instruktionerna i del 4 och lämna dörren öppen för att förhindra fukt och lukt.
- Om problemet kvarstår efter att du har följt alla instruktioner ovan, se till närmaste auktoriserad service.
- Apparaten du har köpt är avsedd för hembruk och kan användas bara hemma och för det angivna syftet. Den är inte lämplig för kommersiellt. Om konsumenten använder apparaten på ett sätt som inte överensstämmer med de beskrivna funktionerna, betonar vi att tillverkaren och återförsäljaren inte är ansvariga för reparationer och fel inom garantiperioden.

### **Överensstämmelse information**

- Apparaten är utformad för att användas vid en omgivningstemperatur inom intervallen 10°C - 43°C.
- Apparaten är utformad i enlighet med EN62552, IEC60335-1 / IEC60335-2-24, 2004/108/EC standarden.

## TIPS FÖR ATT SPARA ENERGI

- 1–** Installera apparaten i ett svalt, väl ventilerat rum, men inte i direkt solljus och inte i närheten av en värmekälla (element, spis etc. ..). Använd annars en isoleringsplatta.
- 2–** Låt varm mat och dryck svalna utanför apparaten.
- 3–** Vid upptining av fryst mat, placera den i kylskåpet. Den frysta matens låga temperatur kommer att hjälpa till att kyla kylutrymmet när den tinar. Så det orsakar energibesparing. Om den frysta maten tas ut, orsakar det slöseri med energi
- 4–** När du placerar drycker och slask måste de täckas. Annars ökar fuktigheten i apparaten. Då blir arbetstiden längre. Dessutom hjälper täckandet av drycker och slask till att bevara lukt och smak
- 5–** När du placerar mat och dryck, öppna luckan så lite tid som möjligt.
- 6–** Håll locken stängda i alla fack med olika temperaturer i apparaten (grönsakslåda, kyl ... etc).
- 7–** Dörrtätningen måste vara ren och smidig. Byt tätningarna om de är slitna.

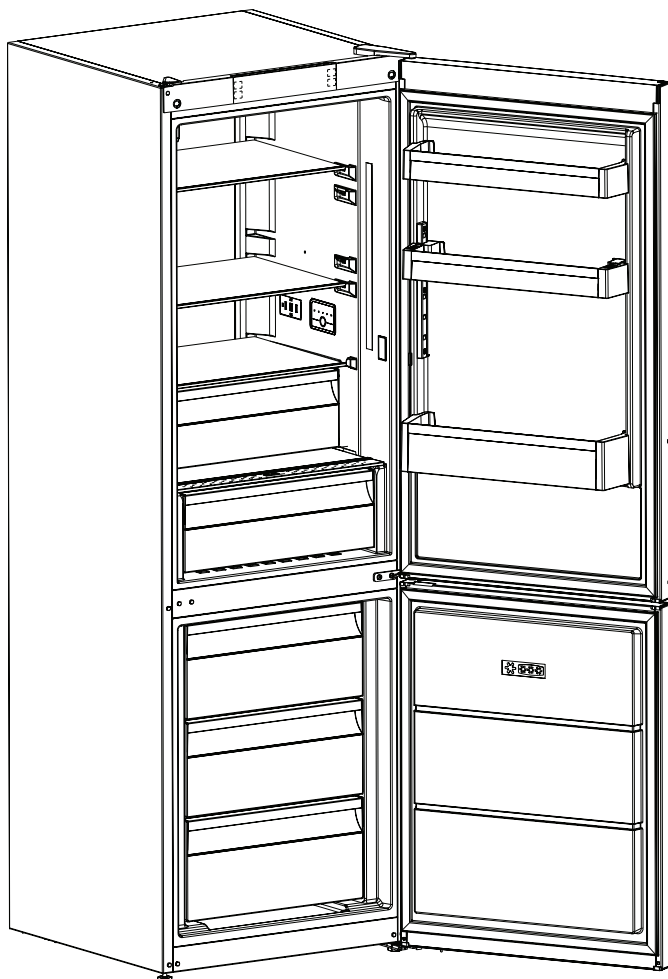

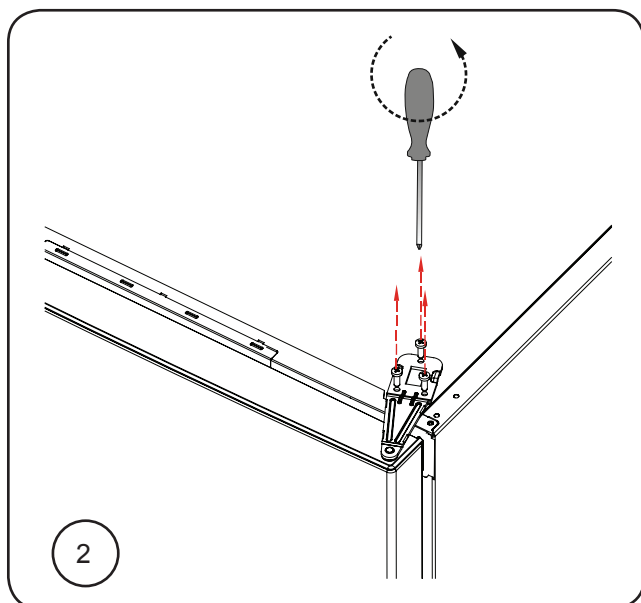
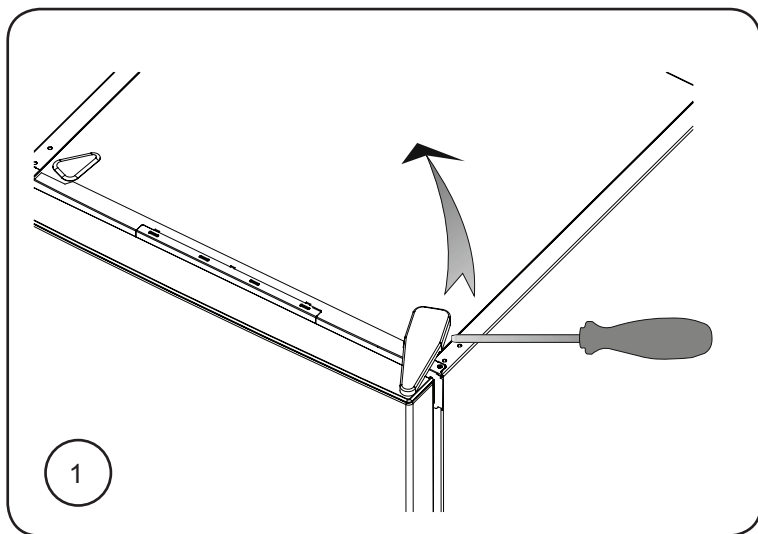



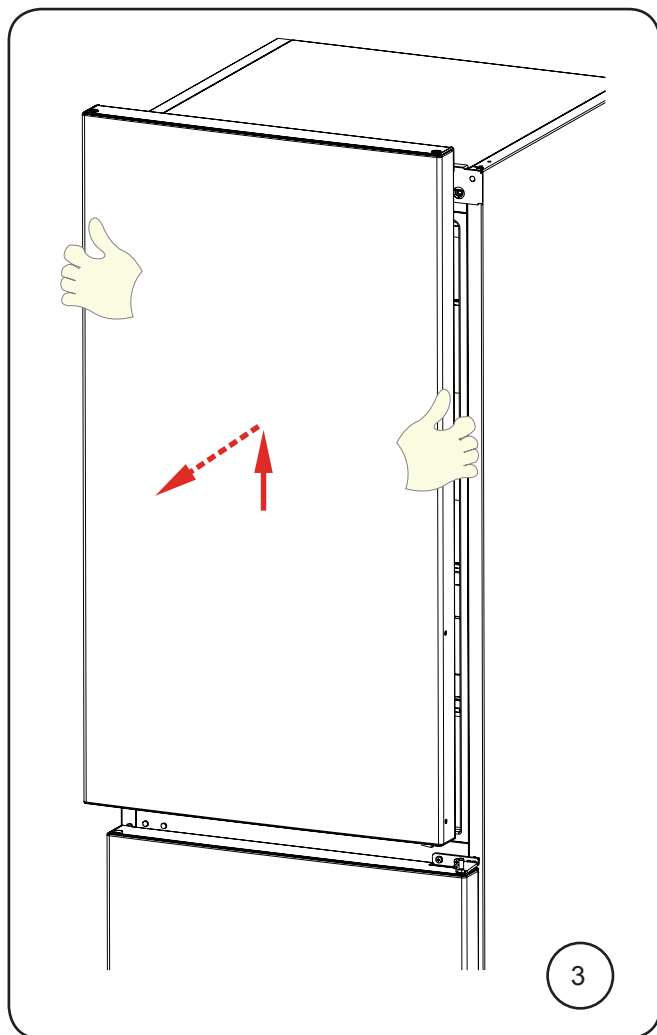

## OMPOSITIONERING AV DÖRREN

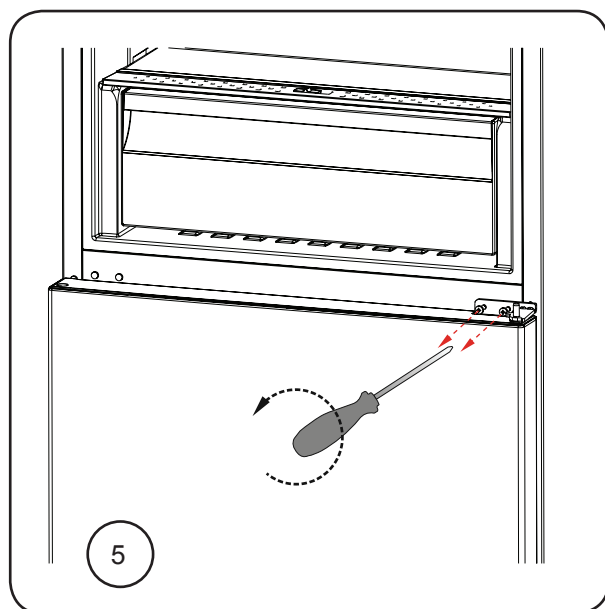
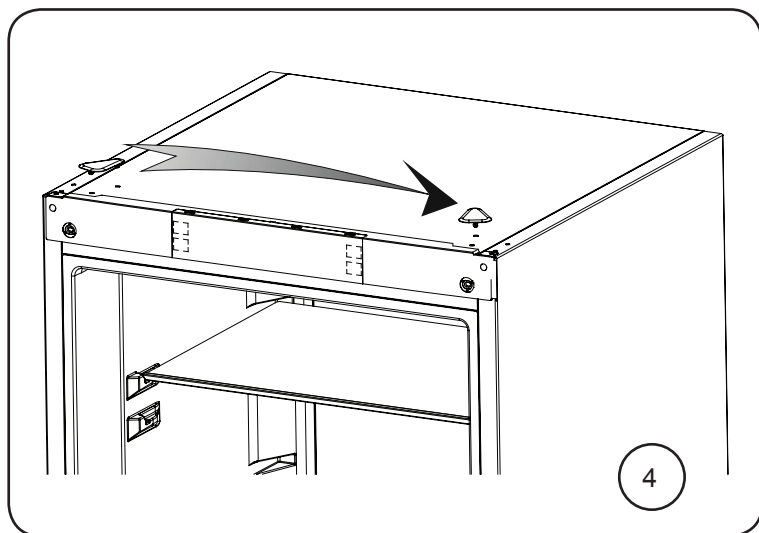

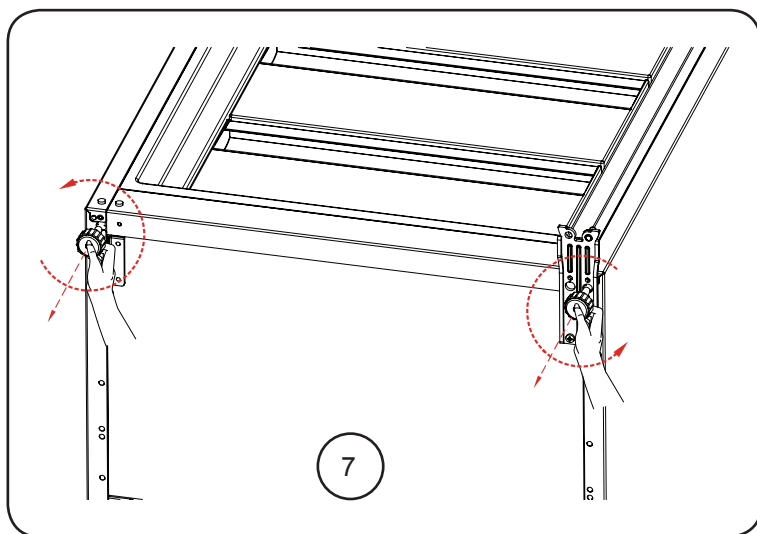
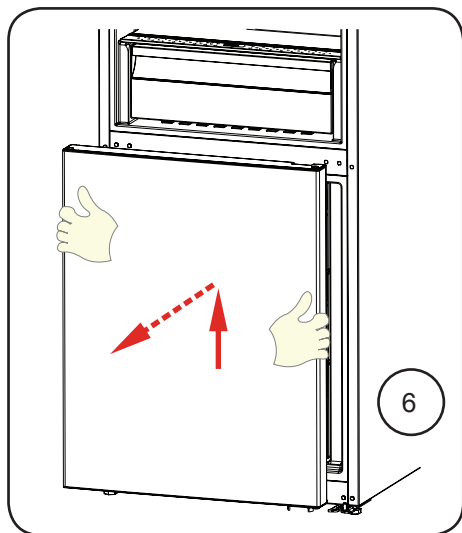

# POSITIONERING AV DÖRREN

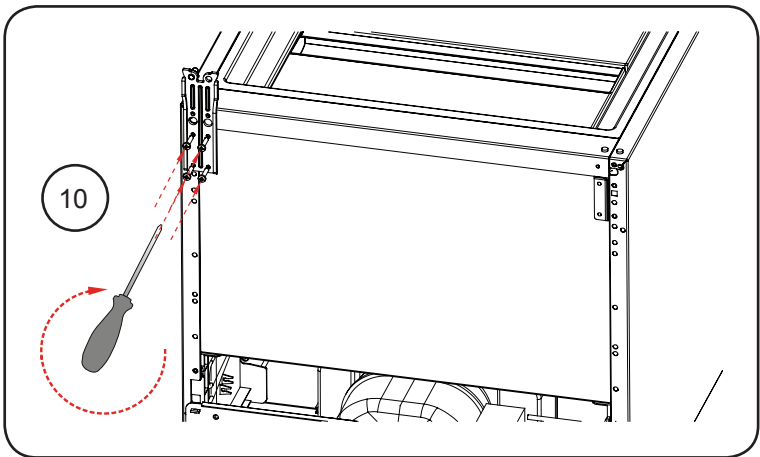
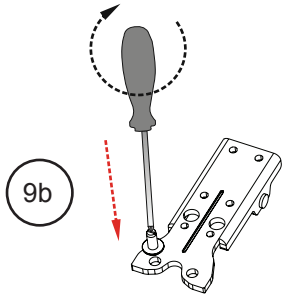
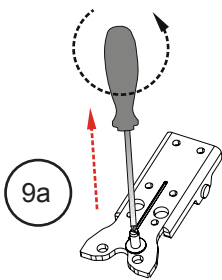
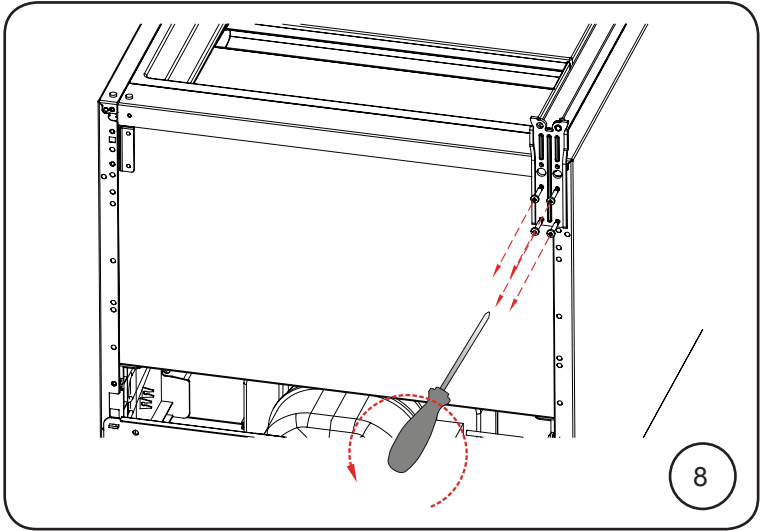

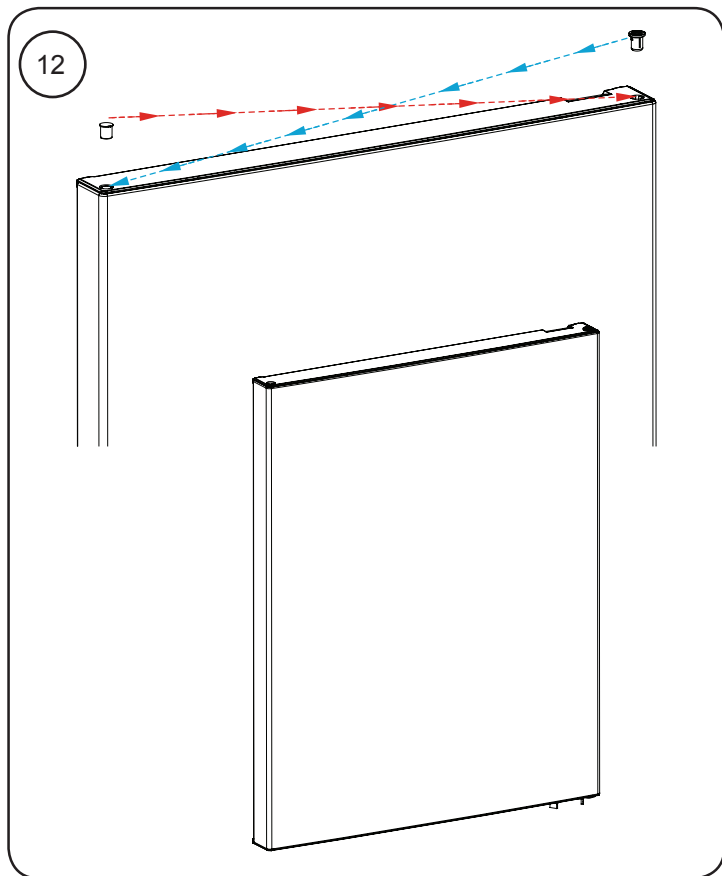
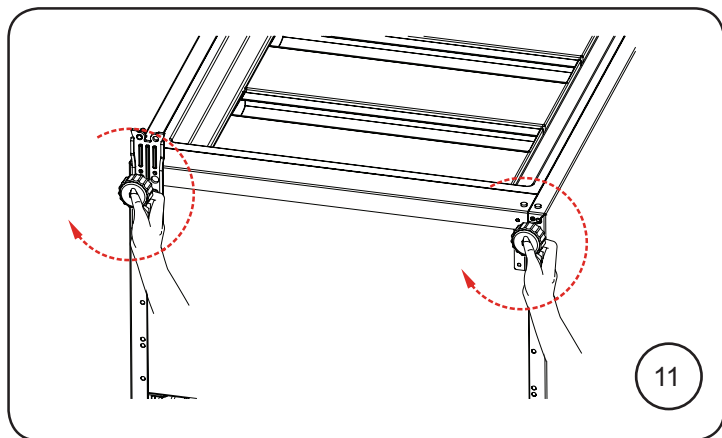

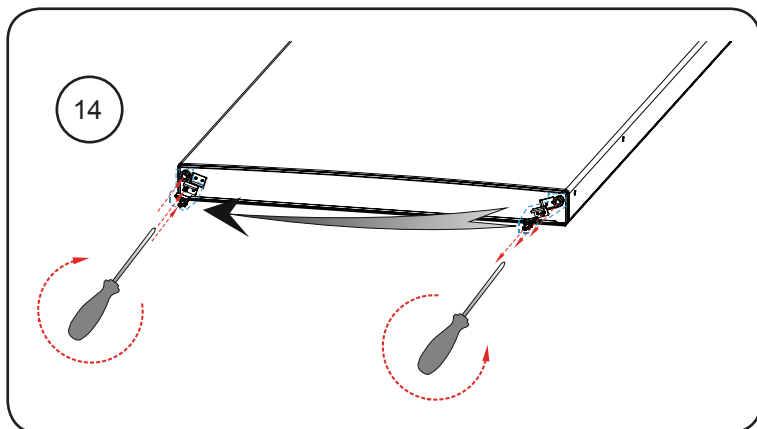
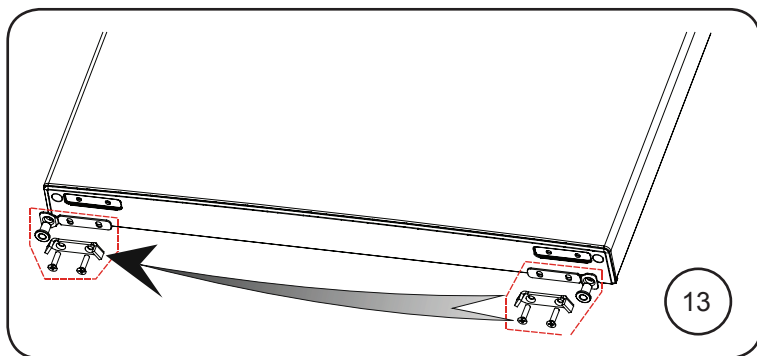

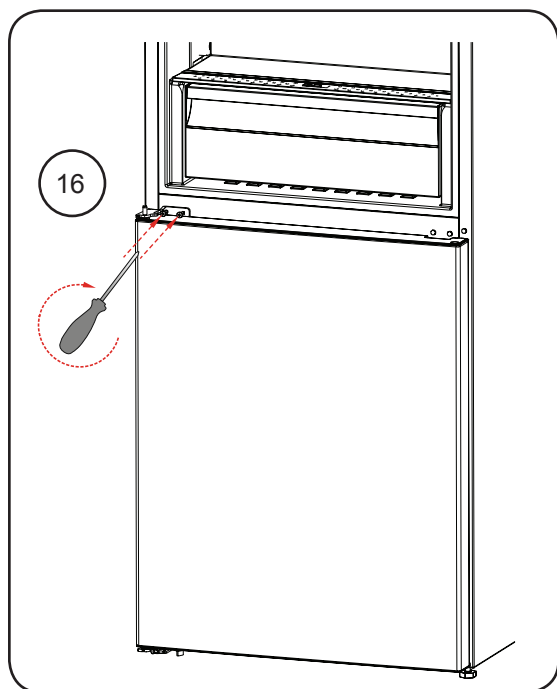
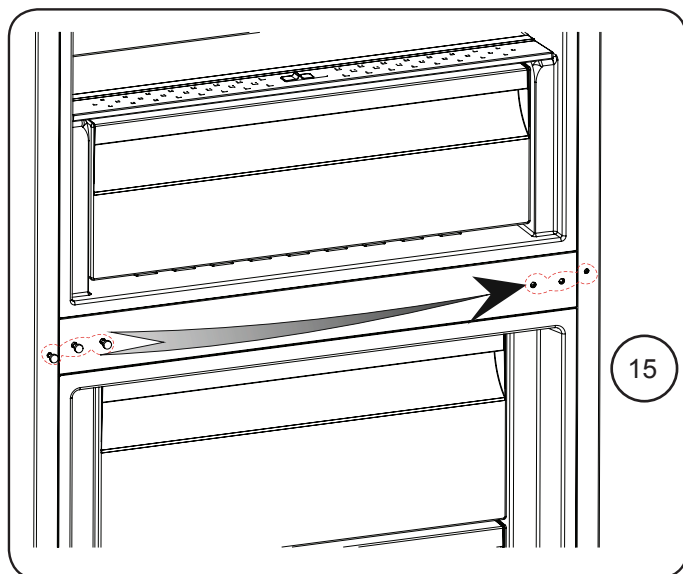

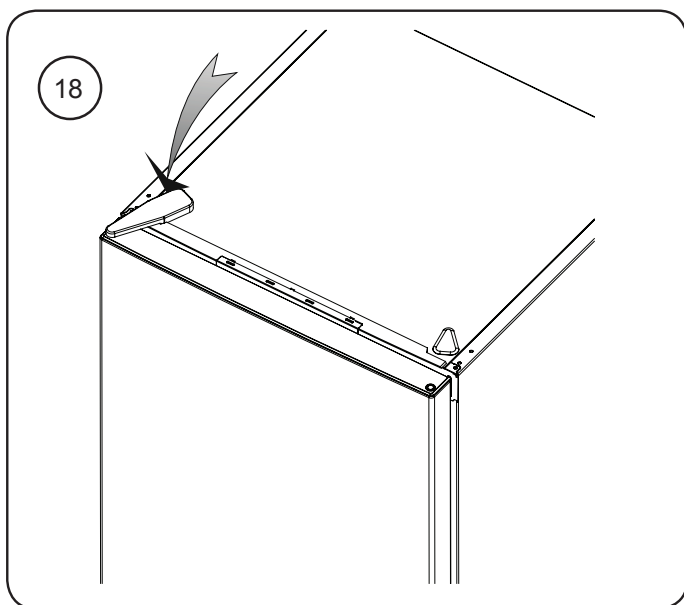
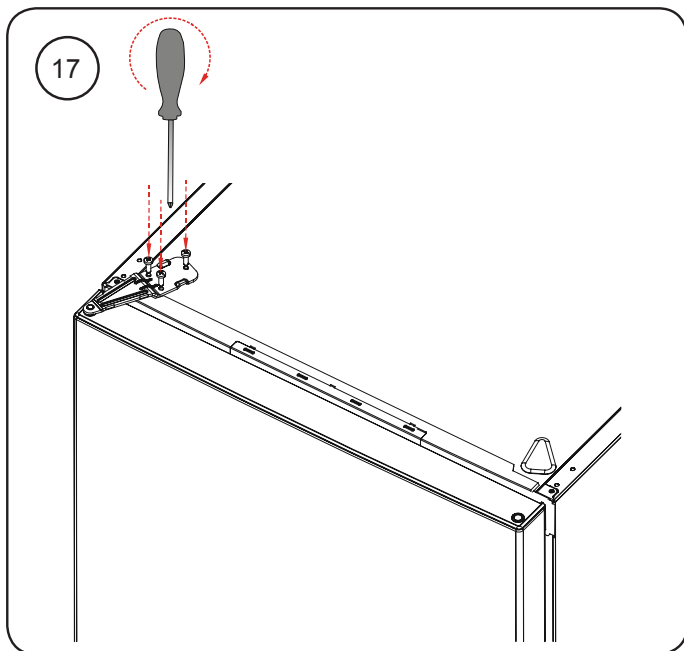



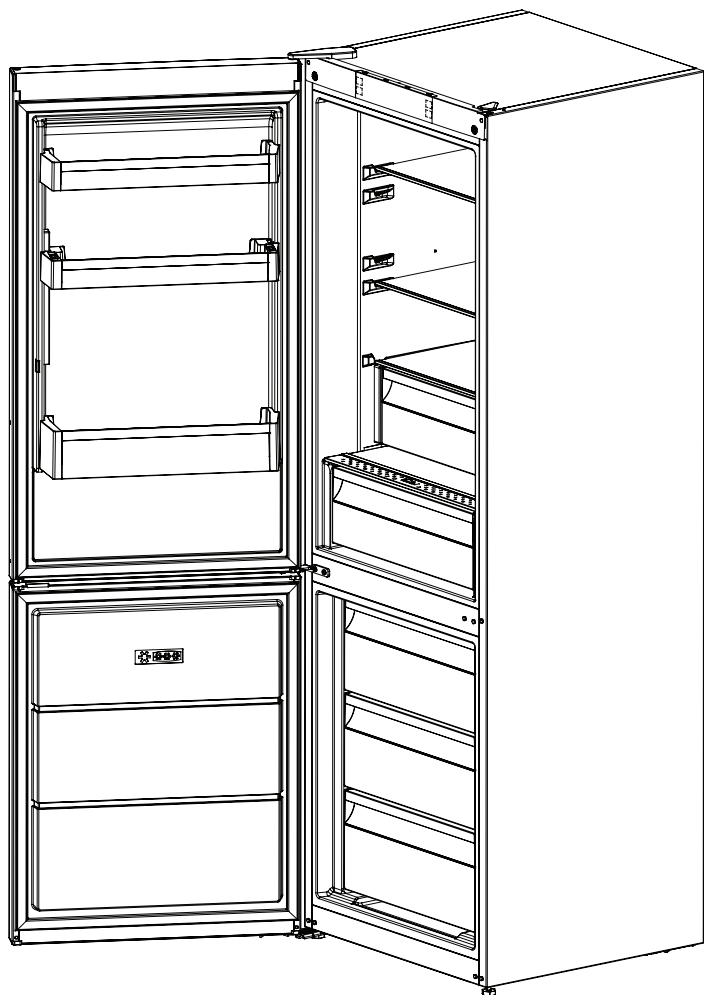







# service

- Vi har service i hela landet
- Gå in på [www.cylinda.se](http://www.cylinda.se) eller
- Ring 0771-25 25 00 (endast lokaltaxa)

# uppge

- Maskintyp
- Problembeskrivning
- Serienummer
- Namn och adress
- Inköpsdatum
- Ditt telefonnummer

Våra tekniker är specialutbildade på Cylindaprodukter och vi använder bara originalreservdelar.

Elektroskandia Sverige AB, Cylinda, 191 83 Sollentuna

**Cylinda**  
år efter år  
52183136